

ICA-HSM 680/1380

Hobelkopfschleifmaschine

Vollautomatische voll gekapselte CNC-Hobelkopf- und Fräuserschleifmaschine der neuesten Generation mit vier Linear- und drei Rotations-CNC-Achsen, variablem Schlittenvorschub, automatischer variabler Teilung, automatischer Zustellung und optionaler Laser-Messeinrichtung. Zum Schleifen von Hobelwellen, Hobelköpfen und Fräsern.

- Schleifen von Hobelwellen;
- Schleifen von Fräsern;
- Teilapparat linear geführt, beidseitig aufsetzbar (Option Fräuserschleifen Teilapparat fest – Hydrospannung);
- Teilung variabel einstellbar;
- intelligente Schleifabfolge der einzelnen Messer, wählbar, zur Reduktion des Hobelschlages, auch beim Schleifen von Fräsern;
- voll automatisierte Zustellung;
- stufenlos regelbare Drehzahl der Schleifscheibe(n);
- stufenlos regelbare Vorschübe;
- automatisch optimierter Schleifprozess;
- grafische Bedienkonsole mit Benutzerführung;
- adaptierbar auf alle Hobelwellensysteme (feste Achsen und Lager, Hydrospannung);
- voll gekapselt.

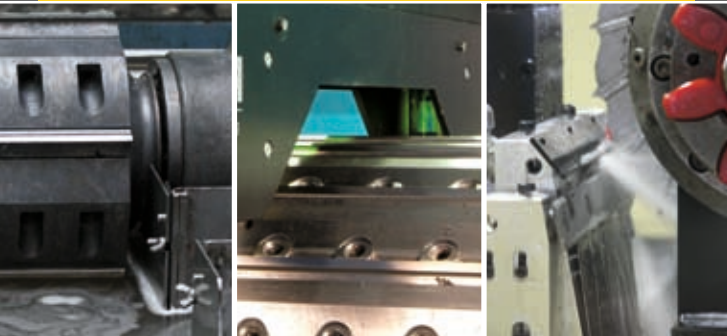

ICA Industrial Control & Automation GmbH
Alter Holzhafen 15
D-23966 Wismar
Telefon +49-3841-758 24 50
Telefax +49-3841-758 24 52
e-Mail info@ica-gmbh.eu
www.ica-gmbh.eu



Hobelkopf-/Fräser- Schleifmaschine

ICA-HSM 680/1380
ICA-HSM Multi

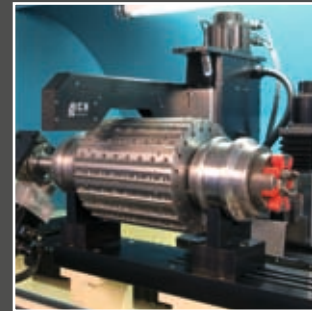

Die neue Generation.

OPTIONEN

- 2-Achsen-CNC-Schleifeinheit zum Schleifen von Seitenfräsern;
- Laser-Messeinrichtung zur Vermessung der Hobelköpfe inkl. 4. CNC-Achse mit Datenausgabemöglichkeit;
- Etikettendrucker zur Kennzeichnung der Hobelköpfe;
- vollautomatisierte Abziehvorrichtung;
- Datenspeicher (Werkzeugdaten speichern / abrufen)
- Datenübergabe an Hobelmaschine;
- Videofernwartung per Internet

Auch in vereinfachten Varianten unter Wegfall von Features erhältlich.

Fragen Sie uns.



Parametereingabe



Auswahl Werkzeug



Schleifeinstellungen



Schleifwinkleinstellung



Maschinen-Service

TECHNISCHE DATEN

Werkzeugdurchmesser:	160 - 420 mm
Schleiflänge:	bis 680 / 1380 mm
Schleifmotor:	1,1 kW
Drehzahl der Schleifscheibe:	500 - 6500 U/min
Kühlsystem mit Füllstandsüberwachung:	ca. 150 l
Kühlleistung:	ca. 100 l/min
Druckluft:	8 - 10 bar
Gewicht:	ca. 3.200 kg
Raummasse L x B x H:	ca. 2.900 x 2.000 x 2.300 mm
Installierte Leistung:	400 V / 50 Hz / ca. 6 kW



Hobelschlag

Hobelkopfschleifmaschine ICA-HSM 680/1380



Hobelkopf-/Fäser-Schleifmaschine ICA-HSM Multi

SCHEMA

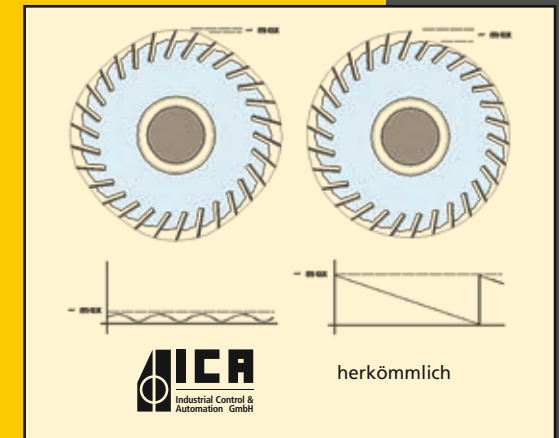

herkömmlich